

Szafka Typu "GM"

OPIS PRODUKTU:

- Przeznaczone do montażu ściennego w miejscach szczególnie narażonych na dewastację i włamania,
- Możliwość wprowadzenia kabli od góry i od dołu, szafka posiada po 2 otwory (ø38/29-zaślepienie) z góry i z dołu,
- Zamykanie na kłódkę z trzpieniem w standardowym wyposażeniu,
- Wykonane z blachy stalowej: korpus gr. 1,5 mm, drzwi gr. 2 mm.

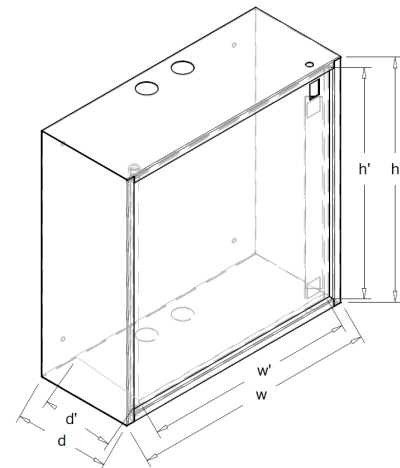

Na zamówienie:

- możliwość wykonania w innych wymiarach, dowolna ilość i rozmieszczenie zaślepionych otworów (ø29, ø38, ø48) lub otworów prostokątnych,
- możliwość zamontowania racków 19" 3U w GM-50/50/20.

wewnętrzna

Symbol	Wymiary zewnętrzne (mm)			Wymiary wewnętrzne (mm)		
	wysokość (h)	szerokość (w)	głębokość (d)	wysokość (h')	szerokość (w')	głębokość (d')
GM-40/40/18	401	400	181	347	332,5	146,7
GM-50/50/20	501	500	201	447	432	175

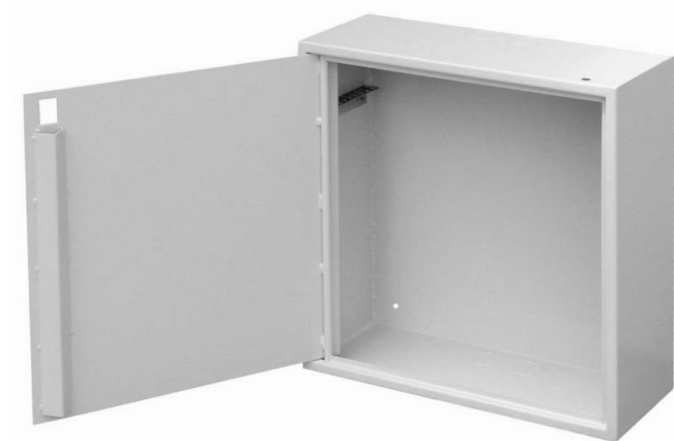

GM-50/20/20