

Szafka Typu SZK 19" dwudostępowa

OPIS PRODUKTU:

Szafki przeznaczone do posadowienia na studzienkach kanalizacyjnych SK1.

- Materiał: blacha z powłoką Magnelis gr. 1,5mm, cokół z blachy z powłoką Magnelis o grubości 2mm, o wysokości 150mm, z trzech stron wykonane otwory wentylacyjne osłonięte matą filtracyjną,
- Stopień szczelności IP53, odporność mechaniczna IK10,
- Zamykane na parę drzwi z przodu i z tyłu, które zawierają zamek ryglowy 3-punktowy z bolcem na kłódkę o klamkę odchylaną,
- 2 pary uchwytów rack 19" - regulowana odległość między parą przednią a tylną od 260mm do 430mm, odległość między czołem korpusu, a pierwszą parą racków od 56mm do 174mm,

Możliwość wykonania szafy z aluminium.

Wyposażenie dodatkowe:

- Zestaw grzejny z termostatem,
- Zestaw grzejny składający się z dmuchawy półprzewodnikowej sterowanej za pomocą higrotermy elektronicznej,
- Zestaw do wentylacji szaf z termostatem,
- Płyta podłogowa z 3 otworami Ø50 do samodzielnego wybicia,
- Dowlona Półka 19" lub PS 19",
- Panel dystrybucji napięć 3U.

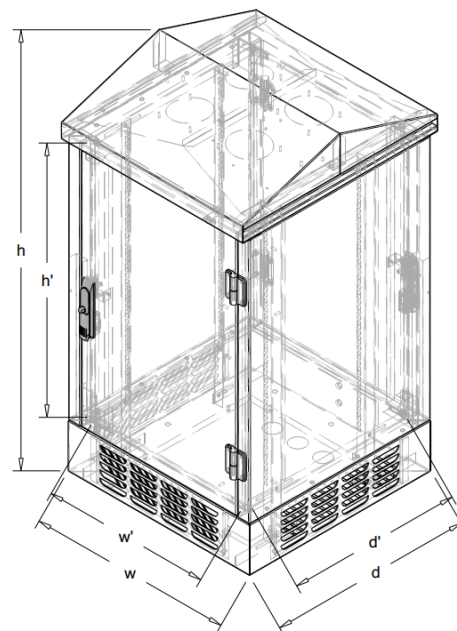

zewnętrzna

Symbol	Wymiary zewnętrzne (mm)			Wymiary wewnętrzne (mm)		
	wysokość (h)	szerokość (w)	głębokość (d)	wysokość (h')	szerokość (w')	głębokość (d')
SZK 18U 19" dual	1138	610	610	801	503	533
SZK 30U 19" dual	1703	610	800	1335,6	503	723,4



SZK-30U 19" dual