

Szafka Masztowa 19" z szybą

OPIS PRODUKTU:

Szafka hermetyczna przeznaczona do montażu na masztach i słupach z uszczelką poliuretanową.

- Dedykowana do pomieszczeń o wysokim zapyleniu,
- Wykonana z blachy z powłoką Magnelis o gr. 1,5mm,
- Stopień szczelności IP53,
- Szyba hartowana o grubości 4mm,
- Zamykana za pomocą dwóch zamków hermetycznych,
- Szafa posiada dodatkowe wzmocnienia korpusu w miejscu otworów montażowych,
- Przepust piankowy od góry i od dołu szafy,
- Posiada otwory wentylacyjne z możliwością montażu zestawu do wentylacji,
- Dwa komplety Racków 19" 18U montowane pionowo w wyposażeniu standardowym (mocowanie na całej głębokości szafy).

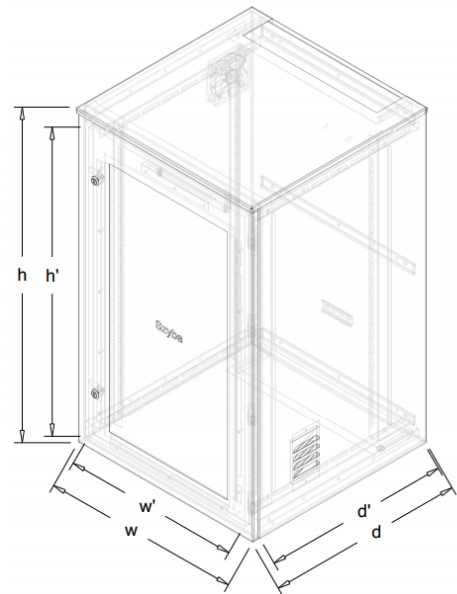

zewnętrzna

Dodatkowe wyposażenie:

- Zestaw do wentylacji szaf z termostatem lub zestaw grzejny,
- Panel dystrybucji napięć 3U,
- Półka 19" 1U gł. 340mm podwójna (montowana w zestawie z rackiem),
- Komplet uchwyty na słup 558mm (3 szt.),
- PS 19" 1U 24 x SC Duplex/Simplex stała lub wysuwana.

Symbol	Wymiary zewnętrzne (mm)			Wymiary wewnętrzne (mm)		
	wysokość (h)	szerokość (w)	głębokość (d)	wysokość (h')	szerokość (w')	głębokość (d')
SM-100/60/60 18U*	1002	603	606	923	535	574



SM-100/60/60 18U